

Приставний модуль Пуш 5



Фурнітура:



1. За допомогою мініфіксів з'єднай деталі 50.18.16 з деталлю 50.18.11

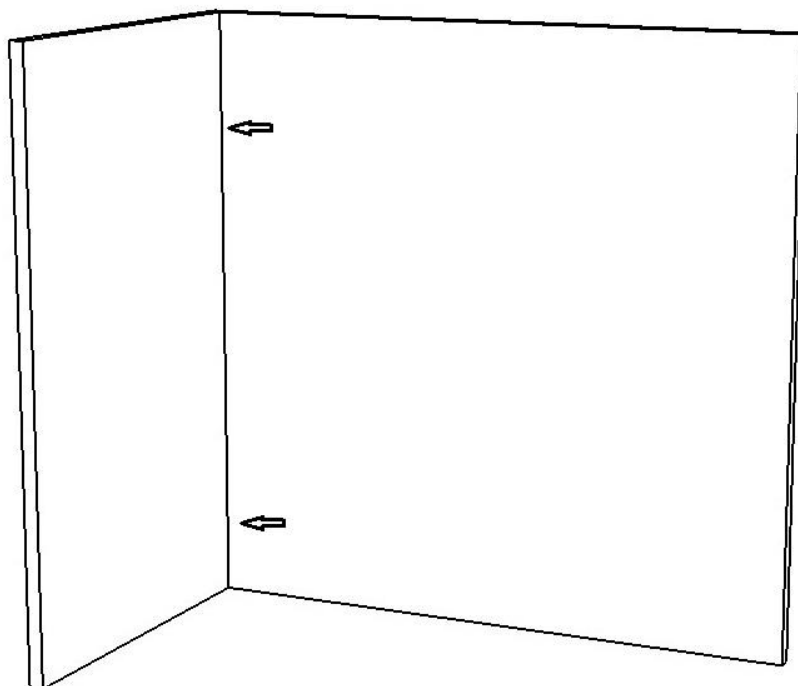

2. За допомогою мініфіксів з'єднай деталь 50.18.10 з деталлю 50.18.16

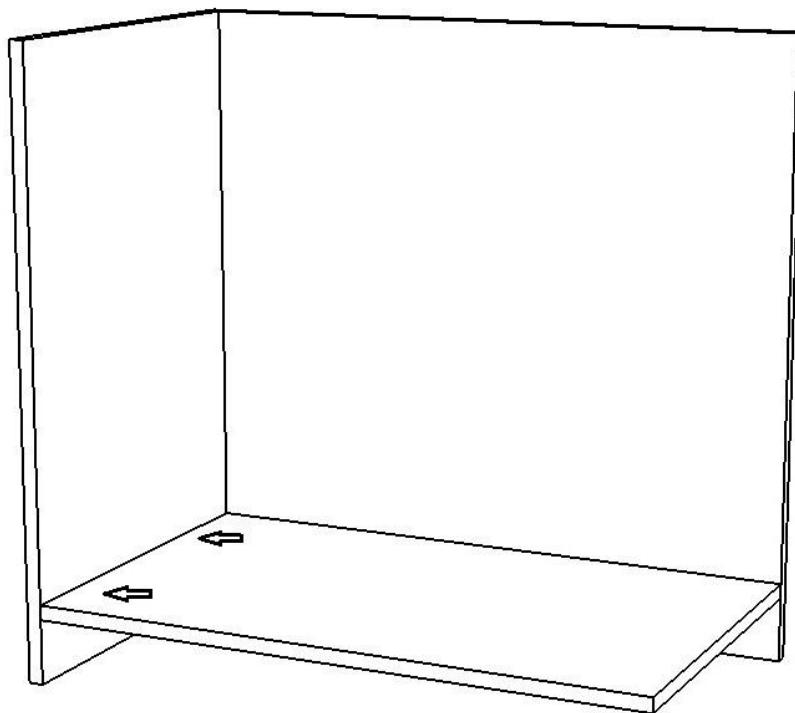

3. З'єднай деталь 50.18.13 з деталлю 50.18.10 за допомогою мініфіксів

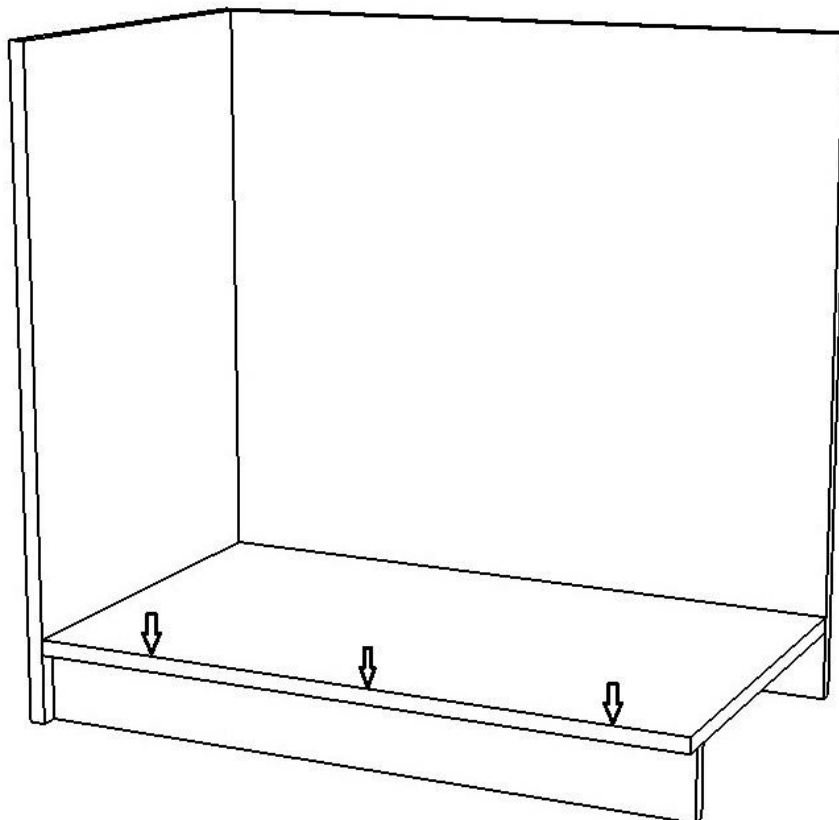

4. Встанови деталь 50.18.06 до деталей 50.18.10 і 50.18.11 за допомогою конфірматів

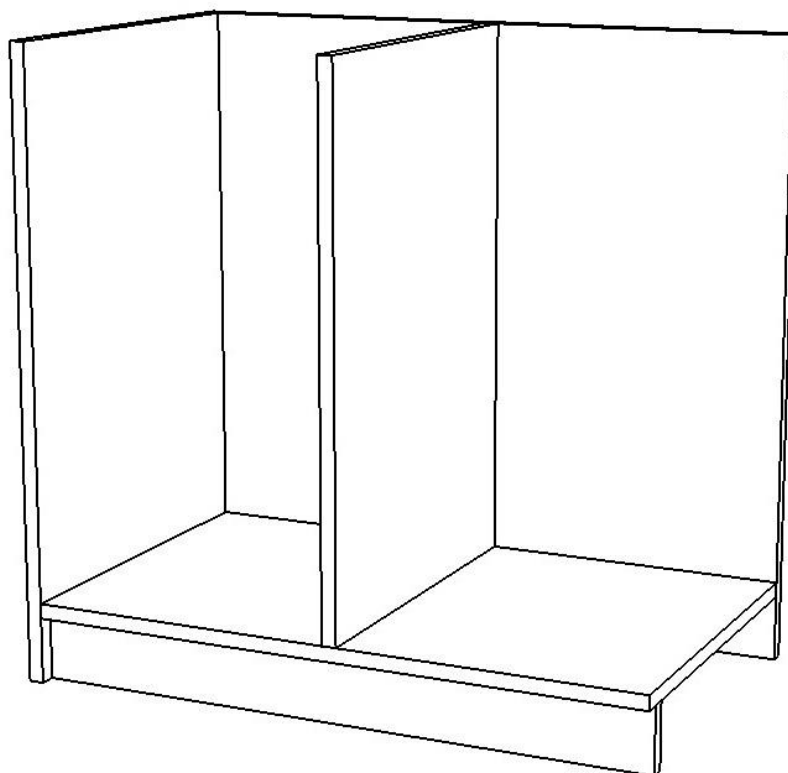

5. З'єднай деталь 50.18.09 з деталями 50.18.10 і 50.18.11 за допомогою мініфіксів

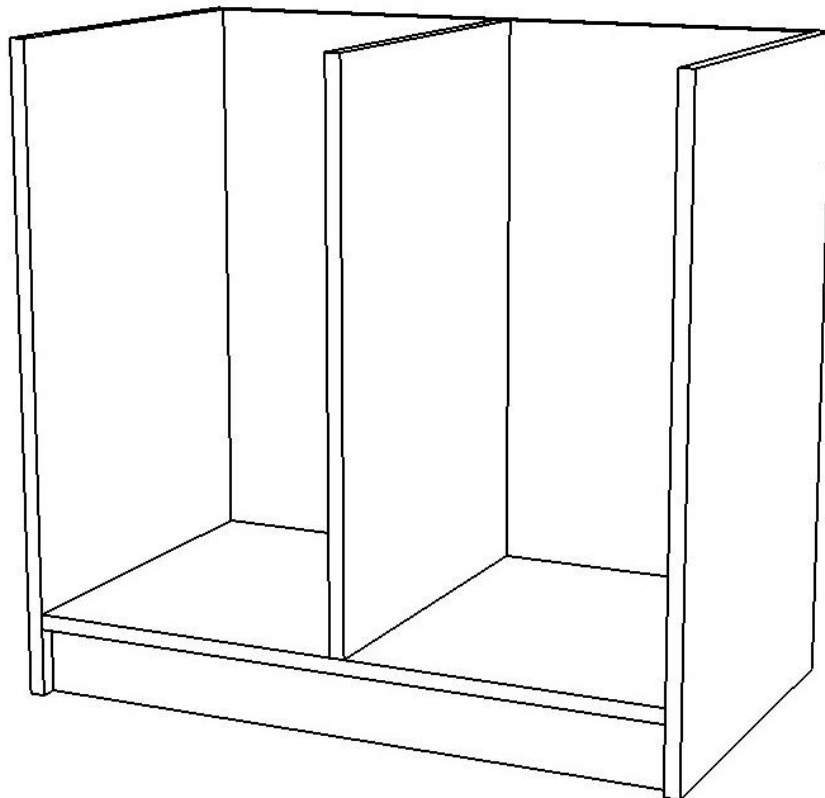

6. До боковин корпусу 50.18.16, 50.18.06 і 50.18.09 прикрути за допомогою саморізів планки петель

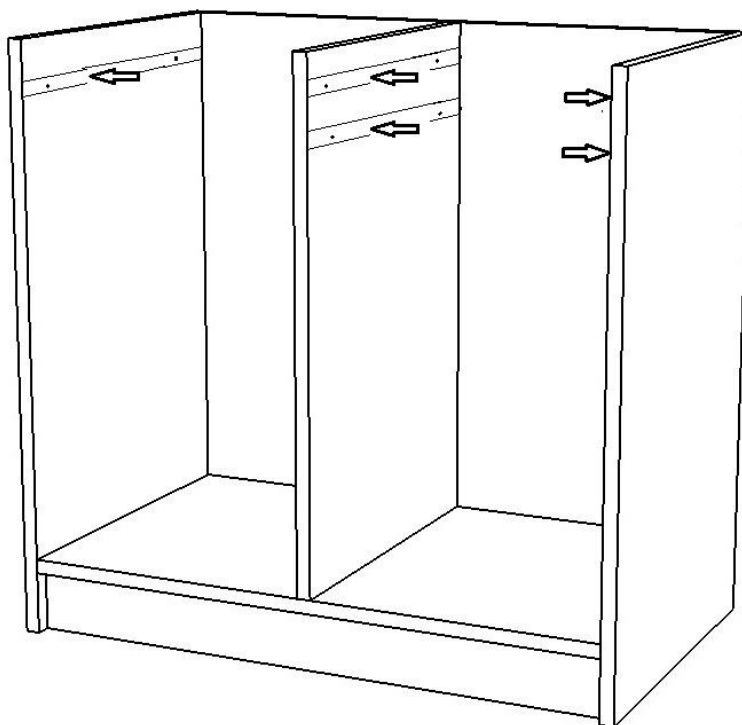

7. За допомогою мініфіксів з'єднай стільницю стола 50.18.08 з корпусом

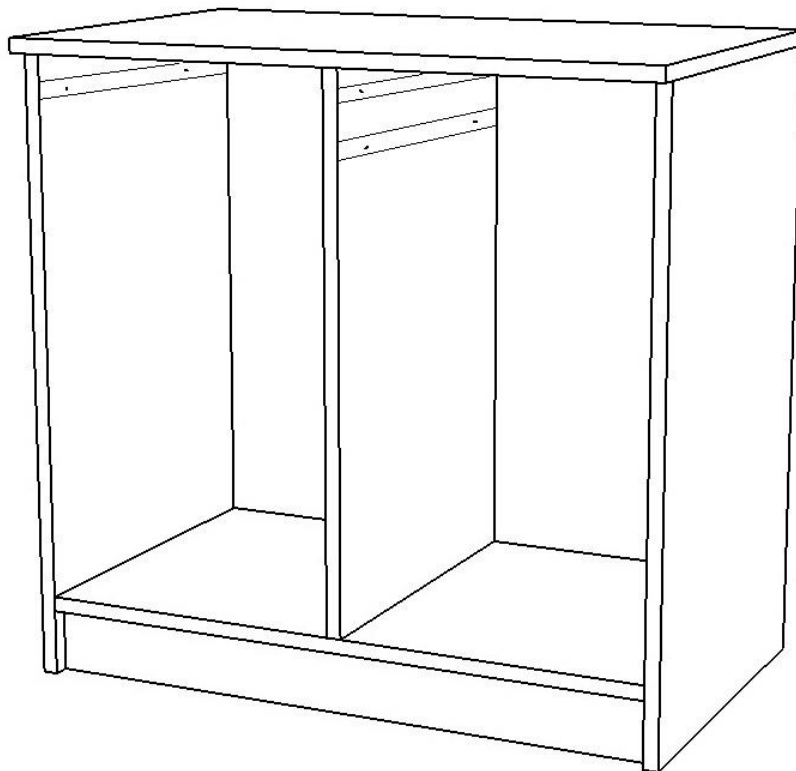

8. За допомогою конфірматів з'єднай деталі 50.18.02 і 50.18.04 з деталлю 50.18.05

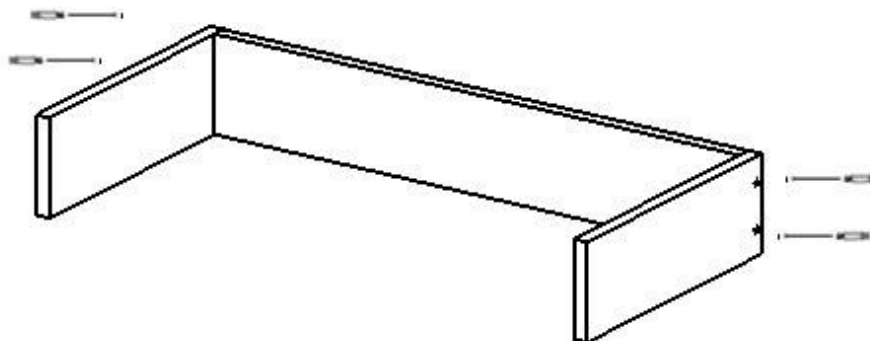

9. За допомогою мініфіксів з'єднай деталі 50.18.02 і 50.18.04 з деталлю 50.18.12 (2 шт.) і 50.18.07

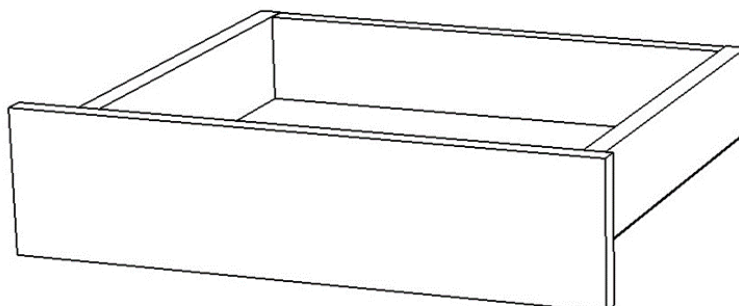

10. На деталі 50.18.02 і 50.18.04 встанови відповідні планки напрямних за допомогою саморізів

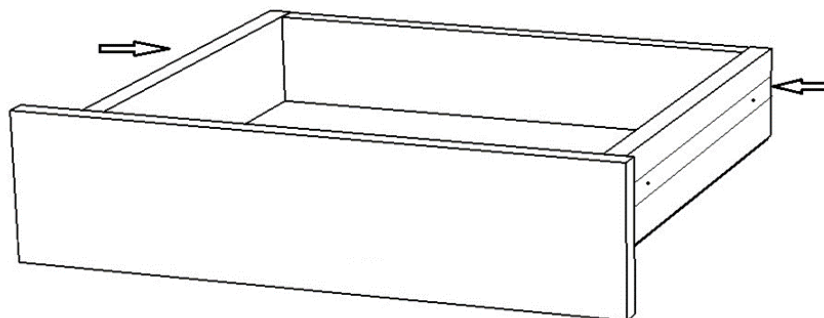

11. В паз деталі 50.18.12 (2 шт.) і 50.18.07 встав дно ДВП 50.18.01, зафіксуй цвяхами

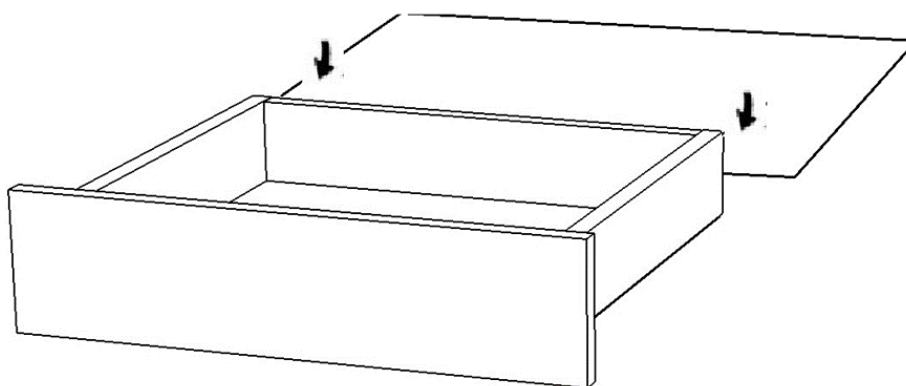

12. Таким самим чином склади інші шухляди і встанови їх в корпус стола.

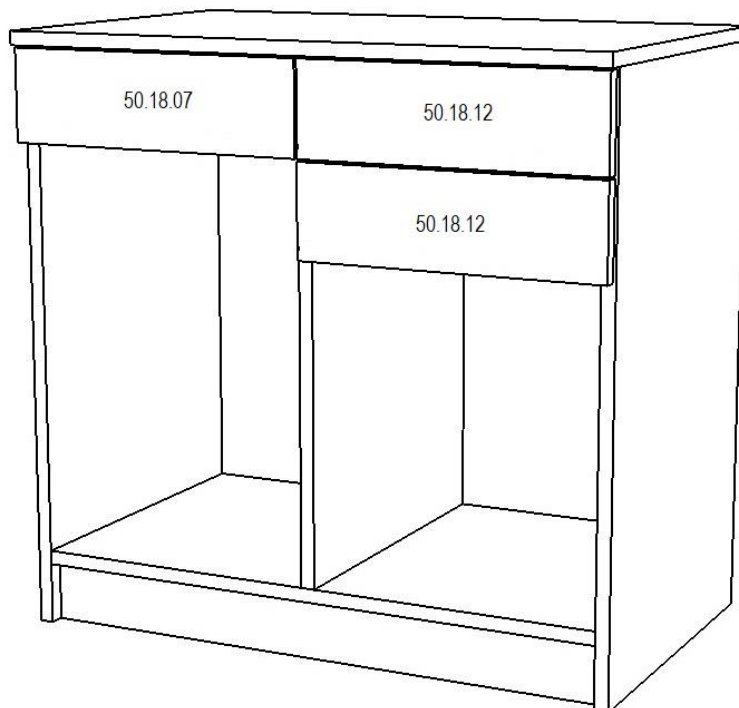

13. За допомогою полицетримачів встановити полицю 50.18.03 всередину корпусу

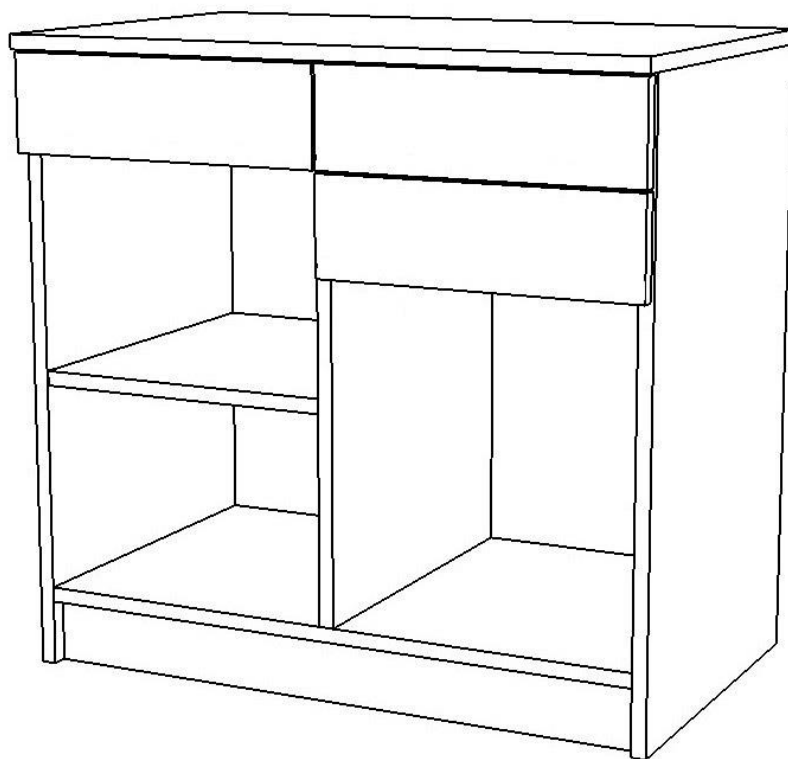

14. За допомогою саморізів прикріпити кріплення виштовхувача на деталь 50.18.06 вставити в нього виштовхувач і закрити заглушкою

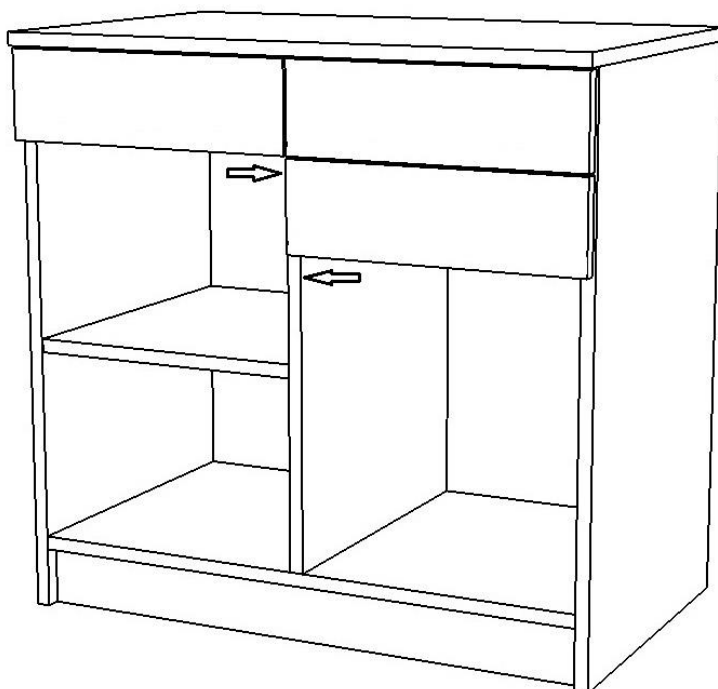

15. За допомогою саморізів встанови планки петель до деталей 50.18.16 і 50.18.09

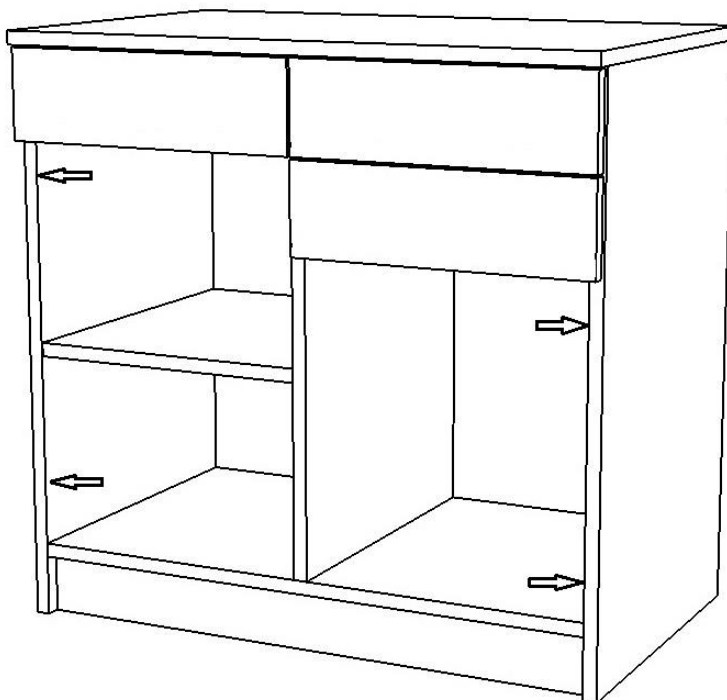

16. У вказані отвори деталей 50.18.14 і 50.18.15 встав петлі, зафіксуй саморізами

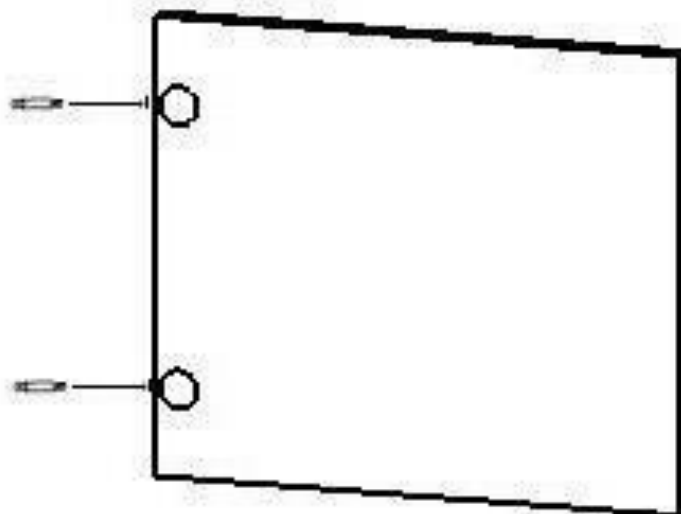

17. З'єднай двері з корпусом.

